



ФЕДЕРАЛЬНАЯ СЛУЖБА
ПО ИНТЕЛЛЕКТУАЛЬНОЙ СОБСТВЕННОСТИ,
ПАТЕНТАМ И ТОВАРНЫМ ЗНАКАМ

(12) ОПИСАНИЕ ПОЛЕЗНОЙ МОДЕЛИ К ПАТЕНТУ (ТИТУЛЬНЫЙ ЛИСТ)

(21), (22) Заявка: 2009142444/22, 18.11.2009

(24) Дата начала отсчета срока действия патента:
18.11.2009

(45) Опубликовано: 27.03.2010 Бюл. № 9

Адрес для переписки:

107174, Москва, ул. Новая Басманная, 2,
ОАО "РЖД", ЦУИС, Р.Ю. Тимофееву

(72) Автор(ы):

Шумянцев Владимир Алексеевич (RU),
Папков Николай Алексеевич (RU),
Никоноров Александр Григорьевич (RU),
Скрипка Святослав Леонидович (RU),
Тимко Сергей Владимирович (RU)

(73) Патентообладатель(и):

Открытое акционерное общество
"Российские железные дороги" (RU)

(54) ПУТЕВАЯ МАШИНА

(57) Формула полезной модели

1. Путевая машина для очистки и планировки откосов земляного полотна, балластной призмы и обочин, а также прочих работ, связанных с экскавацией сыпучих материалов, содержащая опирающуюся на ходовые тележки раму, на которой смонтированы боковые планировочные плуги, конвейер, кабина с силовой установкой, выдвижные опоры, а также установленный на опорно-поворотном устройстве модуль экскаватора-планировщика.

2. Путевая машина по п.1, отличающаяся тем, что планировочный плуг, смонтированный на поворотной стреле, состоит из двух шарнирно соединенных крыльев, способных поворачиваться относительно друг друга.

3. Путевая машина по п.1 или 2, отличающаяся тем, что выдвижная опора содержит опорные катки, закрепленные на общей оси, установленной в кронштейны, смонтированные на верхней поворотной оси, которая установлена в корпусах, приваренных к платформе машины.

RU 9 2 6 7 0 U 1

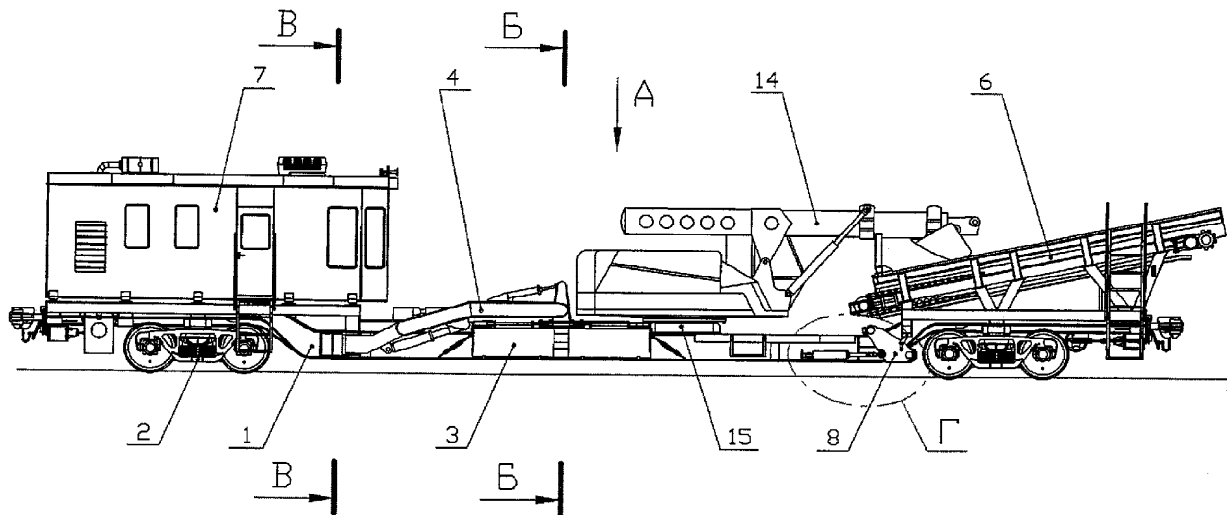

RU 9 2 6 7 0 U 1